



# PULEGGE SCANALATE POLY-V PER BUSSOLA CONICA POLY-V PULLEYS FOR TAPER BUSH

## Descrizione e caratteristiche - Description and features

Le pulegge a profilo scanalato a sezione triangolare sono costruite secondo le specifiche ISO 9982 / DIN 7867

Our Poly-V pulleys are manufactured according to International Standard ISO 9982 / DIN 7867

## Materiale - Material

Ghisa EN-GJL-200 (G20 - UNI 5007)

Cast iron EN-GJL-200 (G20 - UNI 5007)

## Trattamento e Bilanciatura

### Protective treatment and balancing

Tutte le pulegge standard sono protette con un trattamento superficiale di FOSFATAZIONE e BILANCIATE STATICAMENTE per essere idonee ad un funzionamento fino alla velocità periferica di 30 m/sec.

The surface of all our standard Poly-V pulleys is protected by phosphated treatment. All the pulleys are Statically Balanced and can be used for peripheric speed up to 30 m/sec



### Calcolo della velocità periferica (Vp)

Periferic speed table (Vp)

$$V_p = \frac{\pi \cdot d_p \cdot n}{60 \cdot 1000} = \frac{d_p \cdot n}{19100} = \text{m/sec}$$

$d_p$  = diametro in mm - diameter/mm

$n$  = giri al minuto - revolutions per minute

$V_p$  = velocità in m/s - speed m/s

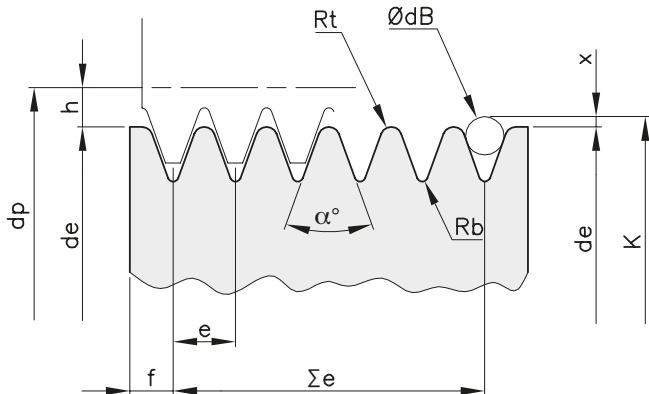

### Dimensioni puleggia Dimensions of Pulley

Profilo		J	L
Passo delle gole - e	(mm)	2,34 ± 0,03	4,70 ± 0,05
Angolo gola	(α°)	40° ± 0,5	40° ± 0,5
Rt min	(mm)	0,20	0,40
Rb max	(mm)	0,40	0,40
Σ e	(mm)	e x (z - 1) ± 0,3	e x (z - 1) ± 0,3
ØdB diametro sfera / rullo di controllo	(mm)	1,50 ± 0,01	3,50 ± 0,01
2 X	(mm)	0,23	2,36
h	(mm)	1,20	3,00
dp	(mm)	de + (2 * h)	de + (2 * h)
f min	(mm)	1,80	3,30
f reale (mm)	8 gole	3,31	7,55
	12 gole	3,38	7,65
	16 gole	3,45	7,75



# PULEGGE SCANALATE POLY-V PER BUSSOLA CONICA POLY-V PULLEYS FOR TAPER BUSH

## Sezione J 12 GOLE

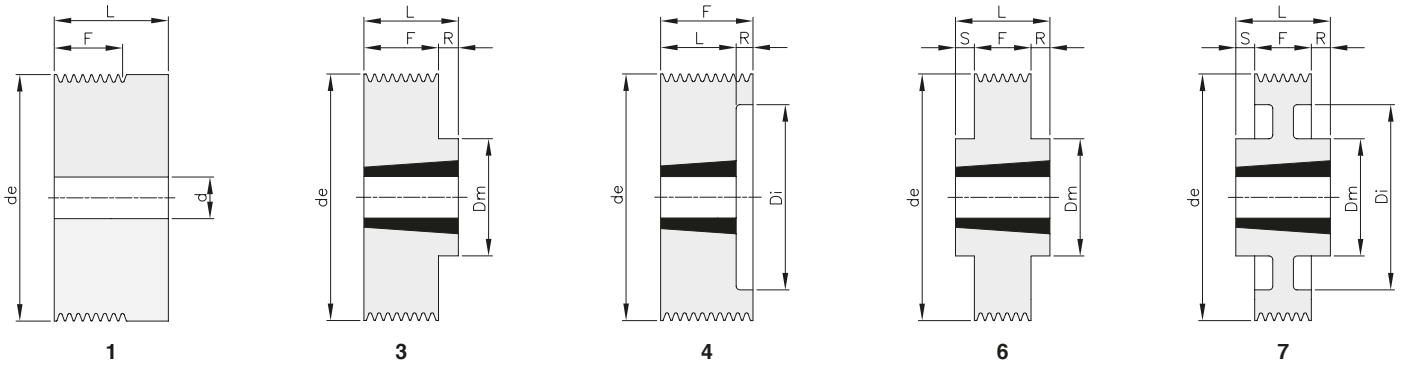

Materiale: GHISA EN-GJL-200

descrizione	codice	gole	de	tipo	bussola	foro max	Dm	Di	F	L	R	S	d	Kg.
J 40 12	PJ12040	12	40	1					29,1	41,5			12	0,31
J 45 12	PJ12045	12	45	1					29,1	41,5			12	0,41
J 50 12	PJ12050	12	50	1					29,1	41,5			12	0,52
J 56 12	PJ12056	12	56	1					29,1	41,5			12	0,65
J 63 12	PJ12063	12	63	4	1108	28	46		32,5	23	9,50			0,39
J 71 12	PJ12071	12	71	4	1108	28	46		32,5	23	9,50			0,57
J 75 12	PJ12075	12	75	4	1610	42	60		32,5	26	6,50			0,38
J 80 12	PJ12080	12	80	4	1610	42	60		32,5	26	6,50			0,52
J 85 12	PJ12085	12	85	4	1610	42	60		32,5	26	6,50			0,66
J 90 12	PJ12090	12	90	4	1610	42	74		32,5	26	6,50			0,76
J 95 12	PJ12095	12	95	4	1610	42	74		32,5	26	6,50			0,93
J 100 12	PJ12100	12	100	4	1610	42	74		32,5	26	6,50			1,10
J 106 12	PJ12106	12	106	4	1610	42	88		32,5	26	6,50			1,24
J 112 12	PJ12112	12	112	4	1610	42	88		32,5	26	6,50			1,47
J 118 12	PJ12118	12	118	4	2012	50	98		32,5	32	0,50			1,55
J 125 12	PJ12125	12	125	4	2012	50	98		32,5	32	0,50			1,90
J 132 12	PJ12132	12	132	4	2012	50	98		32,5	32	0,50			2,21
J 140 12	PJ12140	12	140	3	2517	65	120		32,5	45	12,50			2,71
J 160 12	PJ12160	12	160	3	2517	65	120		32,5	45	12,50			3,80
J 180 12	PJ12180	12	180	6	2517	65	120		32,5	45	6,25	6,25		5,03
J 190 12	PJ12190	12	190	6	2517	65	120		32,5	45	6,25	6,25		5,72
J 200 12	PJ12200	12	200	6	2517	65	120		32,5	45	6,25	6,25		6,40
J 212 12	PJ12212	12	212	6	2517	65	120		32,5	45	6,25	6,25		7,33
J 224 12	PJ12224	12	224	6	2517	65	120		32,5	45	6,25	6,25		8,29
J 250 12	PJ12250	12	250	6	2517	65	120		32,5	45	6,25	6,25		10,47
J 280 12	PJ12280	12	280	7	2517	65	120	260	32,5	45	6,25	6,25		7,38
J 315 12	PJ12315	12	315	7	2517	65	120	295	32,5	45	6,25	6,25		8,99